

 **English** **Single Stage, Belt Drive, Electric Air Compressors**

 **French** **D'une seule étape, actionnement pour courroie, compresseur d'air électrique**

 **Spanish** **De una sola etapa, accionamiento por correa, compresor de aire eléctrico**

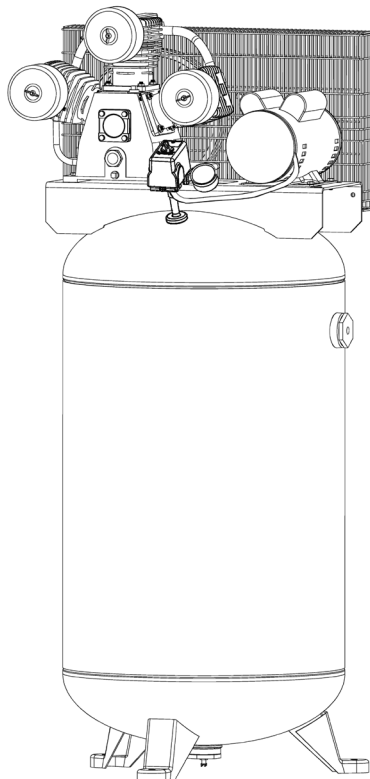
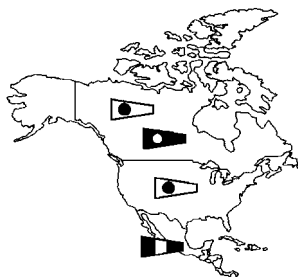

*Product style and configuration may vary.*

*Le style et la configuration du produit peuvent varier.*

*El estilo y la configuración del producto puede variar.*

**Specification Chart** \_\_\_ **Tableau des spécifications** \_\_\_ **Cuadro de especificaciones**

<b>MODEL NO. (MODÈLE) (MODELO)</b>	<b>RUNNING H.P. (CV)</b>	<b>TANK CAPACITY GALLONS (CAPACITÉ DU RÉSERVOIR - LITRES) (CAPACIDAD DEL TANQUE - LITROS)</b>	<b>VOLTAGE/ AMPS/PHASE (TENSION/ AMPS/PHASE) (VOLTAJE AMP/FASE)</b>	<b>KICK-IN PRESSURE (PRESSION D'OUVERTURE) (PRESION DE CONEXION)</b>	<b>KICK-OUT PRESSURE (PRESSION DE FERM.) (PRESION DE DESCONEXION)</b>
LA4708065	4.7	80 (302,8)	240/22/1	125 (8,62 bar)	155 (10,69 bar)
LA4706065	4.7	60 (227,1)	240/18.6-17.5/1	125 (8,62 bar)	155 (10,69 bar)
LA4546065	4.7	60 (227,1)	240/18.6-17.5/1	125 (8,62 bar)	155 (10,69 bar)
LA8046065	4.7	60 (227,1)	240/18.6-17.5/1	125 (8,62 bar)	155 (10,69 bar)



Questions? See back pages. \_\_\_ Questions ? Consultez la pages final. \_\_\_ ¿Preguntas? Vea la páginas final.

PARTS DRAWING / DESSIN DES PIÈCES / ESQUEMA DE LA PIEZAS

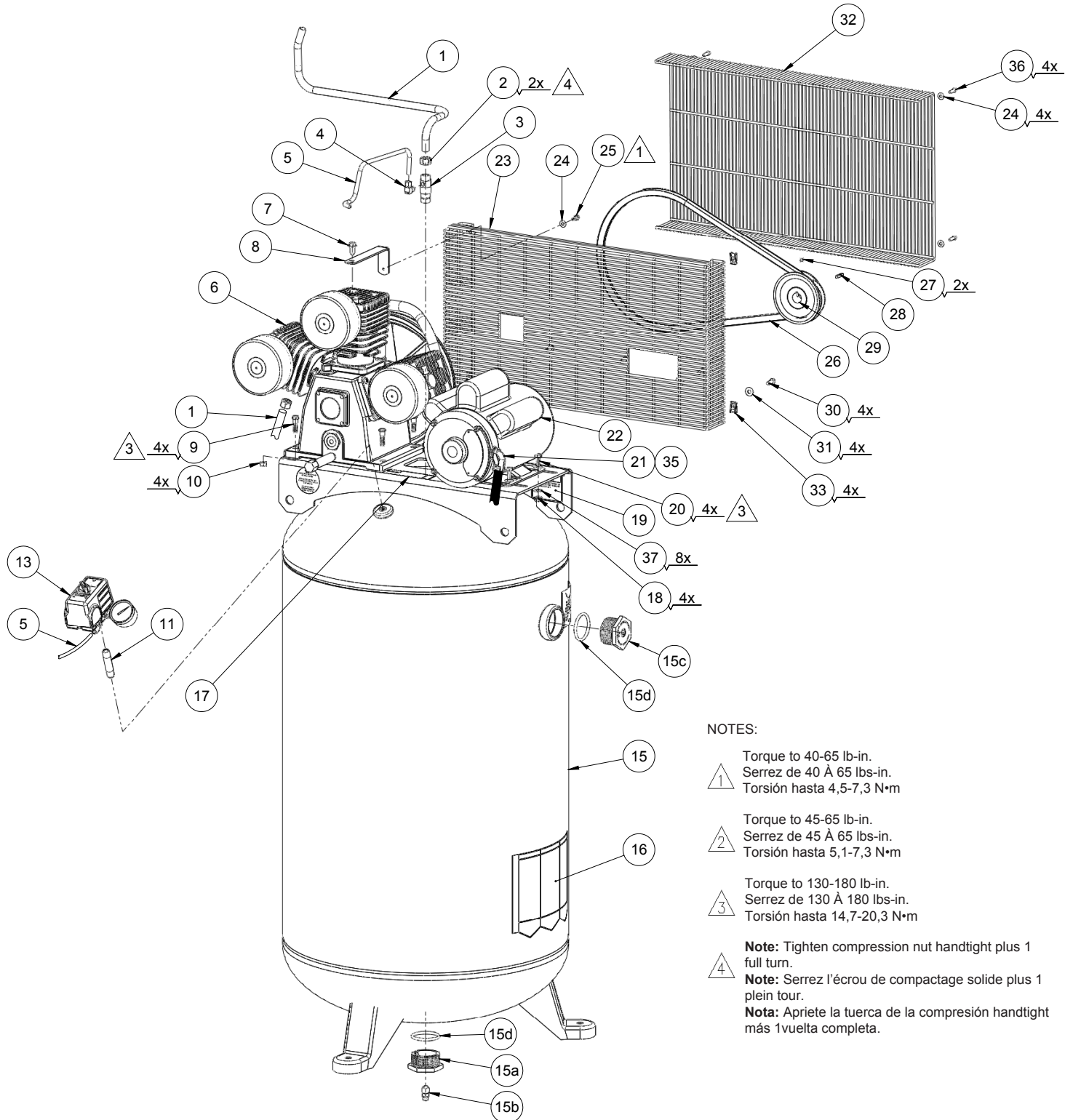

NOTES:



1 Torque to 40-65 lb-in.  
Serrez de 40 À 65 lbs-in.  
Torsión hasta 4,5-7,3 N•m

2 Torque to 45-65 lb-in.  
Serrez de 45 À 65 lbs-in.  
Torsión hasta 5,1-7,3 N•m

3 Torque to 130-180 lb-in.  
Serrez de 130 À 180 lbs-in.  
Torsión hasta 14,7-20,3 N•m

Note: Tighten compression nut handtight plus 1 full turn.  
Note: Serrez l'écrou de compactage solide plus 1 plein tour.  
Nota: Apriete la tuerca de la compresión handtight más 1vuelta completa.

**PARTS LIST / LISTE DE PIÈCES / LISTA DE LAS PIEZAS**

Item Art Art	Part No Nº / P Núm / P	Qty Qté Cant	 English Description	 French Description	 Spanish Descripción
1	145-0488	1	Transfer tube (Model ILA4708065 only)	Tube (Modèle ILA4708065 seulement)	Tubo (Modelo ILA4708065 solamente)
or	145-0439	1	Transfer tube	Tube	Tubo
2	058-0016	2	Compression nut	Écrou de compression	Tuerca de compresión
3	031-0060	1	Check valve	Soupape	Válvula
4	064-0003	1	Elbow	Coude	Codo
5	145-0698	1	Bleeder tube	Tube	Tubo
6	See pages 4-5	1	Pump assembly	Ensemble du pompe	Conjunto de bomba
7	059-0012	1	Bolt, 5/16 x 1/2"	Boulon	Perno
8	114-0825	1	Bracket	Support	Soporte
9	059-0010	4	Bolt, 5/16 x 1.25"	Boulon	Perno
10	058-0149	4	Nut, 5/16"	Écrou	Tuerca
11	065-0005	1	Nipple, 1/4" NPT x 2.5" lg	Manchon fileté	Niple
13	See page 6	1	Manifold assembly	Ensemble du collecteur	Conjunto de múltiple
15	021-0244	1	Tank assembly (80 Gal) <i>includes items 15a-15d</i>	Ensemble du réservoir <i>inclut les éléments 15a-15d</i>	Conjunto de tanque <i>incluye los artículos 15a-15d</i>
or	021-0251	1	Tank assembly (60 Gal) <i>includes items 15a-15d</i>	Ensemble du réservoir <i>inclut les éléments 15a-15d</i>	Conjunto de tanque <i>incluye los artículos 15a-15d</i>
15a	512-0041	1	Bushing, 2" NPT x 1/4" NPT	Bague	Buje
15b	072-0019	1	Petcock	Robinet de décompression	Llave de desagüe
15c	512-0043	1	Bushing, 2" NPT x 3/4" NPT	Bague	Buje
15d	513-0001	2	O-Ring 2"	Joint torique	Anillo tórico
16	098-3870	1	Warning label	D'avertissement étiquette	Etiqueta de advertencia
17	098-2856	1	Warning label	D'avertissement étiquette	Etiqueta de advertencia
18	058-0125	4	Nut, 5/16-18	Écrou	Tuerca
19	098-3031	1	Warning label	D'avertissement étiquette	Etiqueta de advertencia
20	059-0362	4	Bolt, 5/16 x .75"	Boulon	Perno
21	026-0735	1	Interconnect cord	Câble	Cordón
22	160-0337	1	Motor (A.O. Smith) <i>(See capacitor table below)</i>	Moteur (A.O. Smith) <i>(voir le tableau de condensateur ci-dessous)</i>	Motor (A.O. Smith) <i>(vea la tabla del condensador abajo)</i>
23	125-0232	1	Beltguard (inner)	Garant de courroie	Protección de correa
24	060-0146	5	Washer, #10	Rondelle	Arandela
25	061-0113	1	Screw, 10-24 x .50"	Vis	Manómetro
26	007-0069	1	Belt	Courroie	Correa
27	061-0238	2	Setscrew	Vis d'arrêt	Tornillo fijador
28	146-0016	1	Key	Clé	Chaveta
29	006-0159	1	Pulley	Poulie	Polea
30	061-0134	4	Screw, 1/4-20 x 3/4	Vis	Tornillo
31	060-0144	1	Washer, 1/4	Rondelle	Arandela
32	125-0233	1	Beltguard	Garant de courroie	Protección de correa
33	103-0176	4	Fastener	Attache	Sujetador
35	071-0003	1	Strain relief, 3/8-90°	Soulagement de traction	Aliviador de esfuerzo
36	061-0152	4	Screw, #10-14	Vis	Tornillo
37	060-0156	8	Washer, #10	Rondelle	Arandela

**CAPACITORS / CONDENSATEURS / CONDENSADORES**

	Start capacitor Le condensateur de démarrage La condensador de arranque	Start capacitor cover Le couvercle de démarrage du condensador La tapa de arranque la condensador	Run capacitor Le condensateur de marche La condensador de funcionar	Run capacitor cover Le couvercle de marche du condensateur La tapa de funcionar la condensador
<b>Emerson motor capacitors</b>	166-0164 <i>Emerson p/n - C103237300424</i>	166-0165 <i>Emerson p/n - C643035620012</i>	166-0166 <i>Emerson p/n - C107558550062</i>	166-0167 <i>Emerson p/n - C643147990007</i>
<b>A.O. Smith motor capacitors</b>	166-0191 <i>A.O. Smith p/n - 15769940</i>	166-0193 <i>A.O. Smith p/n - 178210-003</i>	166-0192 <i>A.O. Smith p/n - 628318-308</i>	166-0194 <i>A.O. Smith p/n - 174589-005</i>

PARTS DRAWING / DESSIN DES PIÈCES / ESQUEMA DE LA PIEZAS

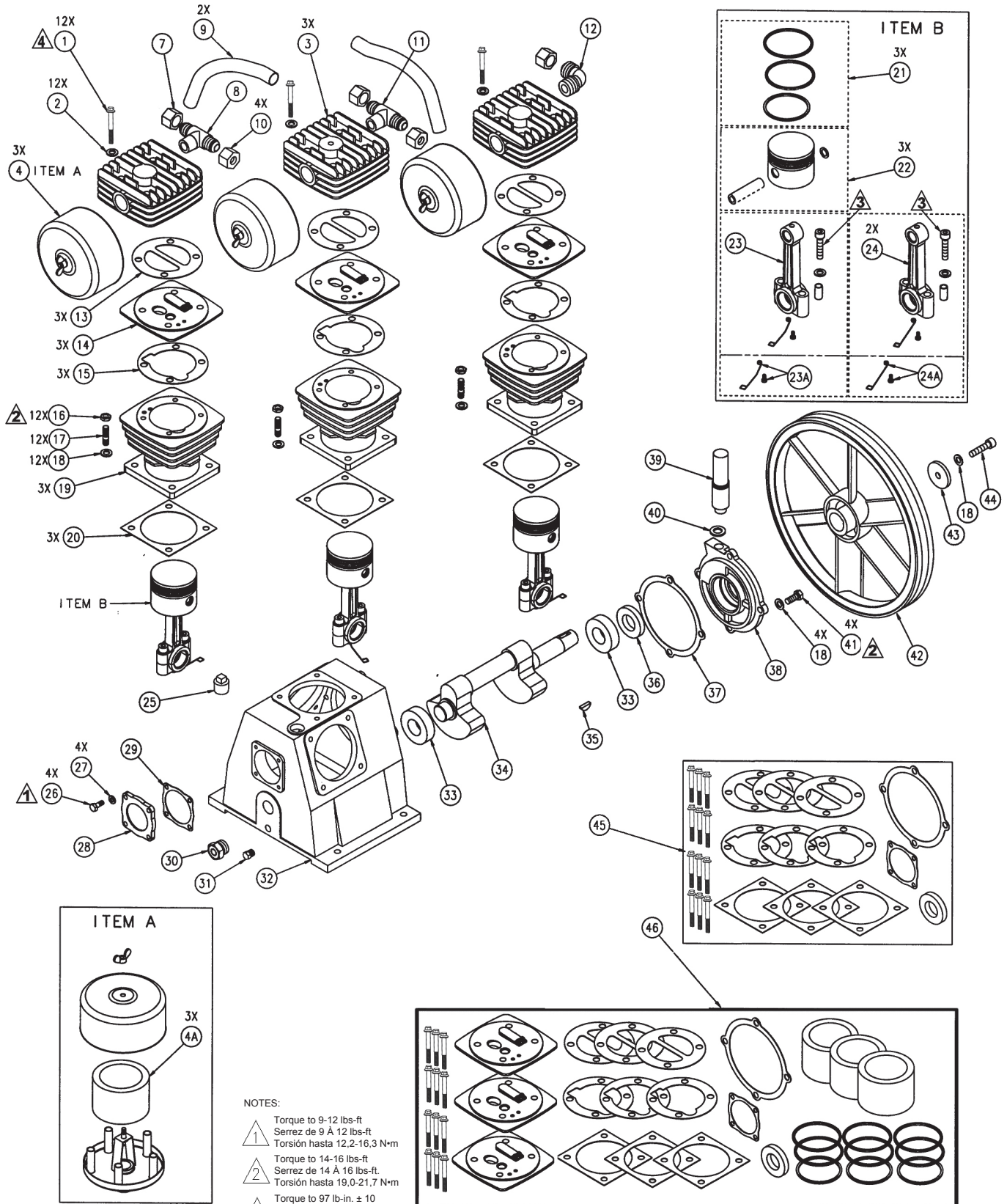

14CFM Pump Assembly



- NOTES:
- ▲ 1 Torque to 9-12 lbs-ft  
Serrez de 9 À 12 lbs-ft  
Torsión hasta 12,2-16,3 N·m
  - ▲ 2 Torque to 14-16 lbs-ft  
Serrez de 14 À 16 lbs-ft  
Torsión hasta 19,0-21,7 N·m
  - ▲ 3 Torque to 97 lb-in. ± 10  
Serrez de 97 lbs-in. ± 10  
Torsión hasta 11,0 N·m ± 10
  - ▲ 4 Torque to 15-18 lbs-ft  
Serrez de 20 À 24 lbs-ft  
Torsión hasta 20-24 N·m

## PARTS LIST / LISTE DE PIÈCES / LISTA DE LAS PIEZAS

### 14CFM Pump Assy -- Ensemble du pompe -- Conjunto de bomba

Item Art Art	Part No Nº / P Núm / P	Qty Qté Cant	 English	 French	 Spanish
			Description	Description	Descripción
1	059-0412	12	Screw, M8 x 65.....	Vis .....	Tornillo
2	060-0219	12	Washer, M8 .....	Rondelle.....	Arandela
3	042-0117	3	Head.....	Tête.....	Cabezal
4	019-0222	3	Filter canister assembly..... (includes item 4A)	Filtre (inclut le élément 4A) .....	Filtro (incluye los articulo 4A)
4A	019-0221	3	Element, filter replacement.....	Élément.....	Elemento
7	058-0016	1	Compression nut .....	Écrou de compression .....	Tuerca de compression
8	069-0025	1	Tee fitting.....	Pièce en t.....	Te
9	145-0447	2	Finned tube (includes item 10 (qty. 2) .....	Tube (inclut le élément 10 (2)) .....	Tubo (incluye los articulo 10 (2))
10	N/A	4	Airflow nut (order item 9).....	Écrou.....	Tuerca
11	069-0024	1	Tee fitting.....	Pièce en t.....	Te
12	064-0077	1	Elbow.....	Coude .....	Codo
13	046-0286	3	Gasket, head to valve plate .....	Joint .....	Empaquetadura
14	043-0194	3	Valve plate assembly (includes items .....	Ensemble de la plaque de soupape... (inclut le éléments 13 et 15).....	Conjuncto de placa de válvula (incluye los articulos 13 y 15)
15	046-0287	3	Gasket, valve plate to cylinder .....	Joint .....	Empaquetadura
16	058-0188	12	Nut, M8.....	Écrou.....	Tuerca
17	059-0413	12	Stud, M8*22.....	Goujon .....	Perno prisionero
18	060-0222	23	Lock washer, M8 .....	Rondelle.....	Arandela
19	050-0062	3	Cylinder .....	Cylindre.....	Cilindro
20	046-0288	3	Gasket, cylinder to crankcase .....	Joint .....	Empaquetadura
21	054-0241	3	Ring Set.....	Jeu d'anneaux.....	Juego de anillos
22	048-0117	3	Piston assembly .....	Ensemble du piston .....	Conjunto de pistón
23	047-0094	1	Rod (middle).....	Tige.....	Varilla
23A	056-0068	1	Oil dipper, straight .....	Dipper d'huile .....	Cucharón del aceite
24	047-0095	2	Rod (outer).....	Tige.....	Varilla
24A	056-0069	2	Oil dipper, bend .....	Dipper d'huile .....	Cucharón del aceite
25	056-0070	1	Oil fill plug.....	Bouchon de l'orifice de .....	Tapon de llenado de aceite
				remplissage d'huile	
26	059-0414	4	Screw, M6 x 18.....	Vis .....	Tornillo
27	060-0220	4	Lockwasher, M6 .....	Rondelle.....	Arandela
28	077-0180	1	Cap, rear end .....	Chapeau .....	Casquillo
29	046-0289	1	Gasket, rear end.....	Joint .....	Empaquetadura
30	032-0125	1	Oil sight glass w/o-ring .....	Verre de vue de niveau d'huile .....	Cristal de la vista del nivel de aceite
31	062-0075	1	Oil drain plug, 3/8" NPT.....	Bouchon.....	Tapón
32	049-0051	1	Crankcase .....	Carter .....	Cárter
33	051-0100	2	Bearing .....	Roulement.....	Cojinete
34	053-0105	1	Crankshaft, extended .....	Vilebrequin .....	Cigüeñal
35	146-0026	1	Key, 5 MM x 20 MM .....	Clé.....	Chaveta
36	046-0290	1	Oil seal .....	Joint .....	Sello
37	046-0291	1	Gasket, carrier.....	Joint .....	Empaquetadura
38	077-0181	1	Carrier .....	Support .....	Portador
39	056-0096	1	Breather, (includes item 40) .....	Reniflard, (inclut le élément 40) .....	Respiradero (incluye los articulo 4A)
40	060-0221	1	Breather washer, 22MM dia .....	Rondelle.....	Arandela
41	059-0415	4	Screw, M8 x 20.....	Vis .....	Tornillo
42	044-0063	1	Flywheel, 12" A groove.....	Volant-moteur, A .....	Volante, A
43	060-0183	1	Flywheel washer.....	Rondelle.....	Arandela
44	059-0416	1	Screw, M8 x 35.....	Vis .....	Tornillo

#### Available Service Kits

	Part No	Description	Description	Descripción
45	046-0292	Gaskets, complete set (includes items .....	Joints, jeu complet (inclut les .....	Juntas, conjunto completo (incluye .....
		1, 13, 15, 20, 29, 36 and 37)	éléments 1, 13, 15, 20, 29, 36 et 37)	los articulos 1, 13, 15, 20, 29, 36 y 37)
46	165-0265	Overhaul kit (includes items .....	Jeu de pièces de réparation .....	Juego de acondicionamiento .....
		1, 14, 20, 21, 29, 36, 37 and 4A)	inclut les éléments 1, 14, 20, 21, .....	de la válvula incluye los articulos .....
			29, 36, 37 et 4A)	1, 14, 20, 21, 29, 36, 37 y 4A)
	040-0348	Pump assembly .....	Pompe.....	Ensamblaje de la bomba
		includes items 1-41.....	inclut les éléments 1-41.....	incluye los articulos 1-41



**PARTS DRAWING / DESSIN DES PIÈCES / ESQUEMA DE LA PIEZAS**

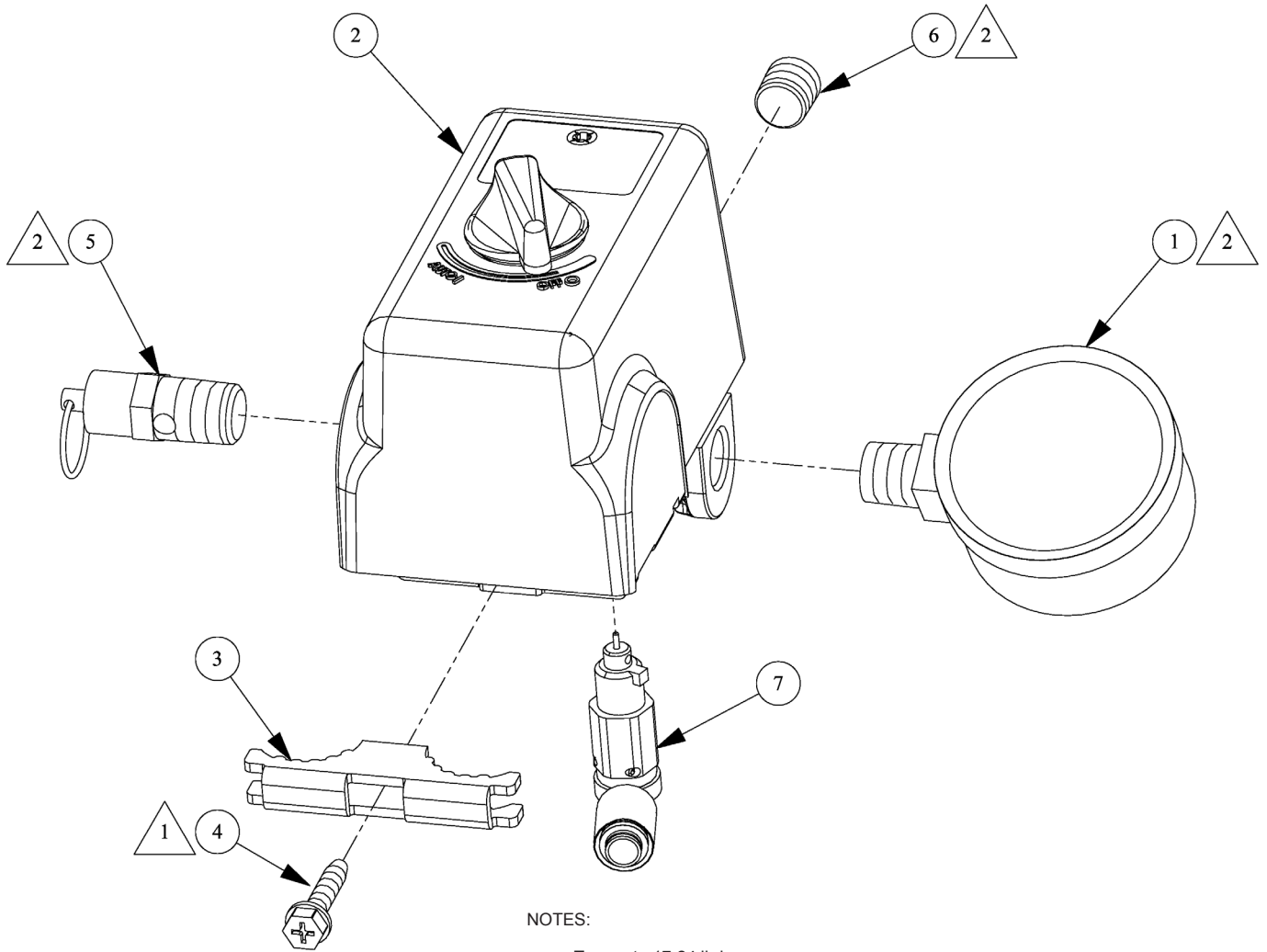

**NOTES:**

△ 1 Torque to 17-24 lb-in.  
Serrez de 17 À 24 lbs-in.  
Torsión hasta 1,9-2,7 N•m

△ 2 Torque to 125-150 lb-in.  
Serrez de 125 À 150 lbs-ft.  
Torsión hasta 14,1-17,0 N•m

**PARTS LIST / LISTE DE PIÈCES / LISTA DE LAS PIEZAS**

Item Art Art	Part No N° / P Núm / P	Qty Qté Cant	English	French	Spanish
1	032-0025	1	Gauge, 300# 1/4" bottom connect.....	Manomètre.....	Manómetro
2	034-0184	1	Switch, pressure 155 PSI..... <i>includes items 3-4 &amp; 6-7.....</i>	Interrupteur..... <i>includ les éléments 3-4 et 6-7.....</i>	Manómetro <i>incluye los artículos 3-4 y 6-7</i>
3	071-0033	1	Strain relief.....	Soulagement de traction.....	Aliviador de esfuerzo
4	061-0216	1	Screw.....	Vis.....	Tornillo
5	136-0077	1	Valve, ASME.....	Soupape.....	Válvula
6	062-0035	1	Plug, 1/4".....	Bouchon.....	Tapón
7	136-0090	1	Valve, bleeder.....	Soupape.....	Válvula

## PARTS AND SERVICE

Replacement parts and service are available from your nearest authorized Service Center. If the need arises, contact Product Service as listed at right.

When consulting with a Service Center or Product Service, refer to the model number and serial number located on the serial label of the compressor. Proof of purchase is required for all transactions and a copy of your sales receipt may be requested.

Record the model number, serial number, and date purchased in the spaces provided below. Retain your sales receipt and this manual for future reference.

Model No.

Serial No.

Date Purchased, la date d'achat, la fecha de compra

## PIÈCES ET RÉPARATIONS

Pour pièces de rechange et réparations de votre Centre d'Entretien autorisé le plus proche. Au besoin, veuillez contacter le service après-vente (Product Service) au numéro de téléphone ou à droite.

Lorsque vous appelez un Centre d'Entretien ou le service après-vente, veuillez indiquer le numéro de modèle et le numéro de série situé sur la étiquette de série du compresseur. Une preuve d'achat est nécessaire lors de toute transaction et une copie de votre reçu peut être exigée.

Inscrivez la date d'achat au-dessus de, dans les

When needing service, please contact the nearest authorized Service Center or call:

### PRODUCT SERVICE

**In U.S.A. or Canada****Toll-Free****Fax****1-888-895-4549****1-507-723-5013**

espaces réservé à cet effet. Conservez votre reçu et ce manuel pour référence ultérieure.

Quand vous avez besoin des services de l'usine, s'il vous plaît contactez au centre d'entretien autorisé le plus proche ou composez simplement le :

### SERVICE CLIENTÈ

**Au Canada****Appel gratuit****Télécopieur****1-888-895-4549****1-507-723-5013**

## REPUESTOS Y SERVICIO

Las piezas de repuesto y el servicio están disponibles del Centro de Servicio autorizado más cercano. Consulte con el Servicio al Cliente (Product Service) listado debajo, si surge la necesidad.

Refiérase al número de modelo y el número de serie situado en la etiqueta de serie del compresor, cuando consulte con un Centro de Servicio o el Servicio al Cliente. Se requiere la prueba de compra para todas las transacciones y puede requerirse una copia de su recibo de venta.

En los espacios provisto arriba registre la fecha de compra. Guarde su recibo de venta y este manual para referencia futura.

Cuando necesite servicio por favor de consultar el centro de servicio autorizado más cercano o notificar por correo a:

### Product Service

Sanborn Mfg., Division of MAT Industries, LLC.  
118 West Rock Street  
Springfield, MN 56087

**Attach sales receipt here.**

**Agrafez reçu ici.**

**Adjunte el recibo de venta aquí.**

Made in the USA of domestic and global components.  
Fabriqué aux États-unis avec des composants d'origine américaine ou étrangère.  
Fabricado en los EE.UU. con componentes nacionales y mundiales

© 2013, 2014, 2015, 2016, 2017 **Sanborn Mfg.**  
A Division of MAT Industries, LLC.  
Springfield, MN 56087

**1-888-895-4549**

All Rights Reserved. Tous droits réservés. Reservados todos los derechos.